

תחרות Print Your Dream

תקנון תחרות לעיצוב רעיוני של מערכת ריהוט חוץ "פרקלט"

בטכנולוגיית הדפסת בטון בתלת מימד ("התקנון" ו"התחרות" בהתאמה)

כללי

איגוד אדריכלי הנוף ("האיגוד"), בשיתוף עם חברת אקרשטיין תעשיות בע"מ ("אקרשטיין") מכריזים בזאת על תחרות המיועדת לאדריכלי הנוף החברים באיגוד הישראלי לאדריכלי הנוף, הרשומים והרשויים בפנקס המהנדסים והאדריכלים בישראל ולסטודנטים במסלול אקדמאי לאדריכלות נוף בטכניון או בבצלאל. (האיגוד ואקרשטיין יכוננו במקובץ להלן: "עורכי התחרות").

העומדים בהגדרות המופיעות בתקנון זה מוזמנים בזאת להגיש הצעותיהם לתכנון, עיצוב וביצוע בשיטת הדפסת בטון בתלת מימד, של מערכת ריהוט חוץ עבור מתחם "פרקלט" (הרחבת המדרכה לטובת אזור ציבורי לשהייה במקום חניה מקבילה ברחוב).

מערכת ריהוט החוץ שתוכנן בהתאם ליכולות מדפסת בטון תלת מימד של חברת אקרשטיין. כל המפרטים והנתונים הרלוונטיים לשימוש במהלך תכנון ועיצוב הפרטים ימסרו כחלק מתקנון זה.

במקביל ינוהל גם מסלול נפרד לסטודנטים הלומדים במסלולי תואר אקדמי (ראשון או שני) לאדריכלות נוף במוסדות האקדמיים הטכניון או בצלאל, לפי אותה פרוגרמת תכנון ובהתאם לאותם תנאים.

1. חבר השופטים:

1.1. **הרכב חבר השופטים** – יו"ר חבר השופטים – אדריכל נוף סיון אורנאי; אדריכל נוף איזי בלק - יו"ר איגוד אדריכלי הנוף; אדריכלית נוף אורית אלחיני; אדריכלית נוף עליזה ברוידא; אדריכל נוף אלעד ליפמן (חברת אקרשטיין).

1.2. לחבר השופטים, ו/או לעורכי התחרות, שמורה הזכות להזמין בוחנים, יועצים או אחרים, שישתתפו בישיבות חבר השופטים וייעצו לחברה השופטים.

1.3. חבר השופטים יקבע את סדרי עבודתו. מבלי לגרוע מכלליות האמור לעיל, ינוהל פרוטוקול על הבחירה בשלבי השיפוט השונים.

1.4. כלל החומר המצורף לתנאי התחרות, הנו בגדר הנחיות לתפיסות ולמגמות המתגבשות אצל חבר השופטים, האיגוד ואקרשטיין, אך אינו מחייב בפרטיו.

2. פרסים:

מסלול אדריכלים:

2.1. **מקום ראשון** – השתתפות בתערוכת Galabau 2024, בנירנברג, גרמניה, בין תאריכים 11-14.9.2024. הפרס כולל גם מימון בעבור טיסות ולינה לזוכה ולבן/בת זוג. מובהר, כי ככל שההצעה הזוכה במקום הראשון תוגש על ידי צוות, הפרס יכלול השתתפות בתערוכה, טיסה ולינה לשני אנשים בלבד, ולא יותר.

2.2. **מקום שני** – השתתפות יחיד בתערוכת Galabau 2024, בנירנברג, גרמניה, בין תאריכים 11-14.9.2024. הפרס כולל גם מימון בעבור טיסות ולינה.

מסלול סטודנטים:

פרס לזוכה במקום הראשון בגובה 5,000 ש"ח.

ת.ז. המציע: _____ חתימה: _____

חבר השופטים רשאי לשנות את החלוקה הכספית של התשלומים ושל הפרסים לפי ראות עיניו, מבלי לשנות את הסכום הכולל של הפרסים. כמו כן, רשאי חבר השופטים להעניק ציונים לשבח נוספים ללא פרס כספי, לפי החלטתו. **במסלול הסטודנטים** – כספי הזכייה יועברו לזוכה/ים בשיק, **במסלול האדריכלים** – אקדמיים תהיה רשאית להזמין בעבור הרוכשים את כרטיסי הטיסה, המלוות וכרטיסי ההשתתפות בתערוכת Galabau 2024 חלף העברת כספים.

תנאי התחרות ונהליה

כותרות הסעיפים המובאות להלן לא יישמשו לפרשנות תקנון זה.

3. **אופי התחרות**: התחרות היא פומבית בכפוף לקבוע להלן, ובהנחיות לתחרות זו.
4. **שיטת התחרות**: כל מציע הזכאי להשתתף בתחרות ואשר יהיה מעוניין בכך, יגיש הצעתו להשתתפות בתחרות, שתערך בהתאם למפורט בתקנון זה. התחרות תישפט בהליך שיבטיח את אנונימיות המשתתפים. חבר השופטים שואף לסיים את הליך השיפוט בשלב שיפוטי אחד ועל בסיס החומר המוגש לתחרות.
5. חבר השופטים רשאי, אך לא חייב, לבקש תוספת הבהרות למספר הצעות נבחרות, אם ימצא שהדבר נדרש. אם יתבקשו הבהרות, אזי יעשה חבר השופטים שימוש בנציגה חיצונית (שאינה חלק מצוות השופטים) להבטחת השמירה על אנונימיות המשתתפים ("**מזכירת הוועדה**"). בתחרות זו, מזכירת הוועדה הינה הגב' טל טלמור דותן מחברת אקדמיים.

6. **מי רשאי להשתתף בתחרות:**

6.1 **במסלול אדריכלים** רשאי להשתתף כל אדריכל נוף, בוגר מוסד מוכר בארץ או בחו"ל, העונה על התנאים הבאים:

- i. הינו יחיד או תאגיד הרשום כדין בישראל.
- ii. אדריכל נוף הרשוי בפנקס המהנדסים והאדריכלים על-פי חוק המהנדסים והאדריכלים, התשי"ח – 1958.
- iii. חבר באיגוד הישראלי לאדריכלי נוף.

ניתן להגיש הצעה על ידי צוות. ככל שישתתפו בתחרות צוותים, כל אחד מחברי הצוות יידרש לקיים את התנאים האמורים לעיל.

הערות: ככל שזוכה בתחרות צוות של יותר משני אנשי מקצוע, היקף הפרסים בשני המסלולים לא ישתנה בכל מקרה.

6.2 **במסלול הסטודנטים** רשאי להשתתף כל סטודנט לאדריכלות נוף הלומד בטכניון או בצלאל ו/או כל אדריכל נוף שאינו רשוי עדיין.

6.3 לא רשאים להשתתף בתחרות עובדי אקדמיים ו/או בני משפחותיהם וכן בני משפחה של שופטי התחרות. בתקנון זה, המונח "בן משפחה" משמעו בן/בת זוג, ידועה/בציבור, בן, בת, אח, אחות, הורה, דוד/ה או אחיינית.

7. **מפגש מקוון להצגת המדפסת:**

7.1 בתאריך 18.6.2024, בשעה 11:30, יתקיים מפגש זום מקוון בו משתתפים שיהיו מעוניינים בכך יוכלו ללמוד על מדפסת הבטון ויכולותיה. המפגש יהיה פתוח למשתתפים שירשמו מראש. ניתן להירשם למפגש עד לתאריך 17.6.2024, בשעה 16:00. ההרשמה תהיה באמצעות שליחת הודעת מייל עם בקשת רישום לכתובת הדוא"ל: Eladl@Ackerstein.co.il.

7.2 לתשומת לב המשתתפים, עורכי התחרות שומרים לעצמם את הזכות לשנות את מועד המפגש, בהתאם לשיקול דעתם. הודעה על שינוי מועד המפגש תימסר למשתתפים שנרשמו למפגש המקורי.

יודגש: המפגש המקוון מיועד לטובת מעבר על יכולות טכניות של מדפסות התלת-מימד. על כן, ההשתתפות במפגש זה חשובה להבהרות והבנת המפרט הטכני המצורף לתקנון זה.

ת.ז. המציע: _____ חתימה: _____

8. שאלות :

- 8.1 ניתן להגיש שאלות הבהרה בכתב בלבד עד ליום ה – 25.6.2024, בשעה 17:00. את השאלות יש להפנות בדוא"ל לאדריכל נוף אלעד ליפמן, נציג חברת אקרשטיין בכתובת הדוא"ל: Eladl@Ackerstein.co.il
- 8.2 התשובות לשאלות תופצנה בכתב, במרוכז, לידיעת כל מתענייני התחרות, לא יאוחר מ7 ימי עסקים ממועד סיום העברת השאלות, והכל בכפוף לקבלת התייחסות מהאיגוד.
- 8.3 התשובות תהווה חלק מהוראות התחרות. במקרה של סתירה בין תנאי התחרות לתשובות אלה, תהיה עדיפות להוראות והבהרות הכלולות בתשובות לשאלות.

9. הגשת הצעות :

- 9.1 המועד האחרון להגשת הצעות להשתתפות בתחרות הוא ה- 21.7.2024 עד השעה 16:00. את הצעות יש להגיש במשרדי חברת אקרשטיין, רחוב המדע 8, הרצליה – בהתאם למפורט בנספח א' - הוראות הכלליות להגשת הצעות, שבהמשך תקנון זה.
- 9.2 לאחר המועד המוזכר מעלה לא תתקבלנה הצעות נוספות.
- 9.3 פרטים נוספים בדבר צורת ואופן הגשת הצעות מובאים בהמשך.

10. דיני התכנון והבנייה :

כל הצעות שיוגשו לתחרות, יתאמו את הוראות דיני התכנון והבנייה. אין באמור בסעיף זה, כדי לחייב את חבר השופטים לפסול תכנית שיש בה סטיות ו/או חריגות מהתב"ע לאתר או מכל דין אחר.

11. פסילת הצעות :

- 11.1 חבר השופטים הינו המוסמך הבלעדי לקבוע האם הצעה עונה לדרישות התחרות המפורטות בתקנון זה. מבלי לפגוע מכלליות האמור כאן, רשאי חבר השופטים, לפסול הצעות שאינן עומדות בדרישות התקנון על הסף.
- 11.2 חבר השופטים יהיה חייב לפסול הצעות שהוגשו לתחרות במקרים המפורטים להלן:
- אם ההצעה התקבלה אחרי המועד שנקבע כמועד האחרון למסירה.
 - אם ימצאו על התוכנית, או החומר הגלוי שהוגש, סימנים שייראו בעיני השופטים כמיועדים לזהות את המתחרה, או אם המתחרה יגלה זהותו באיזה אופן אחר למי שהוא מהשופטים לפני תום השיפוט, או שינסה להשפיע על שופט, או על השיפוט בכל צורה שהיא.
 - מתחרה שאינו עונה על דרישות סעיף 6 לעיל.
 - מתחרה אשר לא הגיש את כלל החלקים הרלוונטיים הנדרשים להצעה, כמפורט בתקנון זה ובנספחיו ו/או לא חתם / אישר את כלל החלקים הרלוונטיים.

12. שמירה על סודיות הזהות של המתחרים :

התחרות הינה תחרות בין הצעות אנונימיות. השופטים לא ייחשפו לפרטי המציעים, אלא בהתאם להוראות תקנון זה. לפיכך, על גבי כל אחד מן המסמכים המיועדים להגשה במסגרת התחרות, ירשמו המציעים את מספר תעודת הזהות שלהם בלבד. אין לכתוב את שם מחבר התכנית, פסבדונים, סיסמה, או כל סימן אחר שהוא על שום חלק ממסמכי ההצעה (לרבות על שום תכנית, שרטוט, גיליון הסבר, תיק או חבילה).

המתמודדים יכניסו את מסמכי ההשתתפות שלהם לתוך מעטפה סטנדרטית סגורה ואטומה. בנוסף, יש לכלול בתוך מעטפת ההצעה גם מעטפה אטומה (קטנה יותר) שבה יופיעו פרטי הקשר המלאים (שם, ת.ז., מספר טלפון נייד, כתובת ודוא"ל) של כל משתתף ("מעטפת הפרטים

ת.ז. המציע: _____ חתימה: _____

האישיים)". על גבי מעטפת הפרטים האישיים, ירשום כל משתתף את תעודת הזהות שלו בלבד. במהלך התחרות, מזכירת הוועדה, והיא בלבד, תהיה רשאית לפתוח את מעטפות הפרטים האישיים של כל משתתף, לטובת פניה למציעים רלוונטיים שביחס להצעותיהם ביקשו השופטים הבהרות ו/או לטובת מסירת פרטי מועמדים שהצעותיהם זכו לחבר השופטים.

13. הליך בחירת ההצעות הזוכות, הליכי ביניים לבקשת הבהרות ופעילות מזכירת הוועדה:

- 13.1 בתאריך ה – 22.7.2024 יתכנס חבר השופטים ויפתח את מעטפות ההצעות שהוגשו. מעטפות הפרטים האישיים תימסרנה למזכירת הוועדה.
- 13.2 חבר השופטים יעבור על ההצעות השונות. במידה וחבר השופטים יהיה מעוניין לקבל הבהרות ביחס לאחת או יותר מן ההצעות שהוגשו, חבר השופטים יפנה אל מזכירת הוועדה ויציין בפניה את מספרי תעודות הזהות של ההצעות לגביהן נתבקשו הבהרות.
- 13.3 מזכירת הוועדה תפתח את מעטפות הפרטים האישיים של מגישי ההצעות אשר לגבי הצעותיהם מבוקשות הבהרות, ותיצור קשר עם המתמודדים הרלוונטיים לשם קבלת ההבהרות. המתמודדים יעבירו את ההבהרות הנדרשות למזכירת הוועדה, בכתב, בתוך מסגרת הזמנים להגשת החומר המשלים שתימסר להם על ידי מזכירת הוועדה. מזכירת הוועדה תעביר לחבר השופטים את ההבהרות בכתב שהתקבלו עד למועד האחרון שניתן למתמודדים.
- 13.4 במידה והתבקשו הבהרות, חבר השופטים יתכנס שוב לדיון לאחר המועד האחרון למסירת החומר המשלים – לשם בחירת ההצעות הזוכות. במידה ולא נתבקשו הבהרות, חבר השופטים יבחר בהצעות הזוכות עד ליום 25.7.2024. חבר השופטים ימסור למזכירת הוועדה את מספרי תעודות הזהות של ההצעות הזוכות, לשם עדכון הזוכים. לאחר ההכרזה על ההצעות הזוכות, מזכירת הוועדה תהיה רשאית לחשוף בפני חבר השופטים את זהות המגישים של ההצעות הזוכות.
- 13.5 מזכירת הוועדה היא זו אשר תמסור לזוכים את ההודעה על זכייתם – בתוך שבוע ממועד זכייתם. בנוסף, עורכי התחרות יפרסמו הודעה על זהות הזוכים באתר האינטרנט של אקדמי, באתר האינטרנט של האיגוד הישראלי לאדריכלי הנוף ובידיעון האיגוד הישראלי לאדריכלי הנוף וכן יהיו רשאים לפרסם את הזכייה גם באמצעים נוספים.

14. סופיות ההחלטה:

החלטת חבר השופטים בכל עניין, לרבות בדבר עצם הצורך לקבל הבהרות, על פרק הזמן למסירת הבהרות וחומרים משלימים כאמור וכן החלטת השופטים בדבר ההצעות הזוכות הן סופיות ואין עליהן ערעור. חבר השופטים יהיה רשאי גם שלא להכריז על זוכה כלל ויהיה רשאי לבטל את התחרות בכללותה, ככל שההצעות שיוגשו לא יעמדו בקריטריונים הנדרשים, בהתאם לשיקול דעת חבר השופטים.

15. פסילת זכייה:

חבר השופטים ו/או עורכי התחרות יהיו רשאים לפסול, בהתאם לשיקול דעתם הבלעדי, את זכייתו של מי מבין הזוכים בפרס/ים, במידה שקיים חשד סביר כי זכייתו/תם הושגה תוך הפרת הוראות תקנון זה, הפרת הוראות דין (לרבות אך לא רק תוך ביצוע עבירה פלילית או עוולה אזרחית), מרמה, התחזות, זיוף או אחרת. זוכה בפרס שבוטלה זכייתו לא יהיה זכאי לכל פיצוי או הסעד אחר כלשהו מעורכי התחרות ו/או מי מטעמם.

16. שינויים בהצעות זוכות:

חבר השופטים ו/או עורכי התחרות ו/או מי מהם יהיו רשאי לדרוש שינויים בתוכניות שהוגשו במסגרת הצעות להשתתפות בתחרות. המתכנן הזוכה מתחייב לבצע את השינויים שנדרשו כאמור לעיל, תוך פרק זמן סביר שייקבע על ידי מוסרי דרישת השינויים. יודגש, עריכת שינויים כאמור יכול שתבקש אך ורק ממועמדים שיזכו בתחרות. במידה וזוכה בתחרות לא יבצע את השינויים המבוקשים בתוך פרק הזמן שנקבע לעניין זה, מכל סיבה שהיא, חבר השופטים יהיה רשאי לבטל את זכיית המתמודד האמור ולהעביר את זכייתו לאחר במקומו.

ת.ז. המציע: _____ חתימה: _____

17. פריסום תוצאות ההתחרות :

תוצאות התחרות תתפרסמה תוך חודש ימים ממועד גמר השיפוט ותימסרנה בכתב לכל מתחרה. עד ליום 1.8.2024 תתפרסם רשימת הזוכים באתר האינטרנט של חברת אקרשטיין ו/או בידיעון האיגוד.

18. כללי

- 18.1. **מקוריות** : כל היצירות, העבודות, התוכניות וההצעות שיוגשו במסגרת התחרות נדרשות להיות מקוריות, אשר נוצרו על ידי המשתתף בלבד. אדריכלים וסטודנטים שיהיו מעוניינים להשתתף בתחרות מחויבים לחתום על הצהרה מתאימה בעניין זה.
- 18.2. **זכויות יוצרים מסמכי התחרות: אקרשטיין תהיה בעלת זכויות היוצרים הבלעדיות בכל המסמכים הקשורים בתחרות זו.**
- 18.3. **זכויות יוצרים בהצעות המוגשות** : לחברת אקרשטיין תהיה הזכות המלאה, הבלעדית והייחודית בתוצרי התחרות, לרבות הזכויות בקניין הרוחני של כלל היצירות, העבודות, התוכניות וההצעות שיוגשו על ידי המשתתפים השונים במסגרת התחרות. כל חומר המוגש לתחרות יראוהו כ- "work for hire" ולאקרשטיין תהיה הזכות המלאה והבלעדית לעשות כל שימוש בתכנים שיוגשו לה במסגרת התחרות, כמנהג בעלים, לרבות הזכות לשכפלן, להעתיקן, לפרסמן (או כל חלק מהן), לכלול אותן בתערוכות ו/או בקטלוגים, לעשות בהן כל שינוי וכיוצא ב- והכל בהתאם לשיקול דעתה הבלעדי, וללא שתידרש לשלם תמורה כלשהי למגיש ההצעות (המשתתפים בתחרות). למען הסר ספק, אין ולא תהא לכל גורם אחר שהוא כל זכות שהיא בקשר עם תוצרי התחרות. חברת אקרשטיין מתחייבת לפרסם את שם האדריכל המתכנן של ההצעות הזוכות בתחרות במסגרת תערוכות או פרסומים שיווקיים אחרים.
- מובהר כי כלל החומרים וההצעות שיוגשו במסגרת התחרות לא יוחזרו למציעים.**
- 18.4. כחלק מהגשת ההצעה לתחרות, נדרשים המשתתפים לחתום על כתב וויתור על כל טענה ותביעה בגין זכותה של חברת אקרשטיין כאמור כמפורט לעיל, לרבות תביעות כספיות ותביעות לזכויות יוצרים.
- 18.5. **פריסום התכנון על ידי האדריכל המתכנן** : אדריכל מתכנן המגיש הצעה במסגרת התחרות יהיה רשאי לפרסם את הצעתו באתר האינטרנט שלו ו/או במקומות אחרים, בכפוף לציון שמה של אקרשטיין וציון העובדה שהיצירה תוכננה לטובת ובמסגרת תחרות Print Your Dream של אקרשטיין, ובכפוף לאישור אקרשטיין מראש ובכתב.
- 18.6. במידה ולא יוגשו דיי הצעות לתחרות, בהתאם לשיקול דעת הבלעדי של השופטים, השופטים יהיו רשאים לבטל את התחרות כולה, ו/או להאריך את המועדים המיועדים להגשת הצעות, והכל בהתאם לשיקול דעתם הבלעדי.
- 18.7. מבלי לגרוע מכלליות האמור לעיל, ולתשומת לב משתתפי התחרות, עורכי התחרות שומרים לעצמם את הזכות לשנות אחד או יותר מן המועדים המפורטים בתקנון זה, בהתאם לשיקול דעתם הבלעדי. הודעה על שינוי מועד כלשהו תפורסם באתר אקרשטיין.
- 18.8. הדין החל על ההשתתפות בתחרות וכל הקשור או הנובע מכך הוא הדין הישראלי בלבד. סמכות השיפוט הייחודית נתונה לבתי המשפט המוסמכים בתל-אביב.

* * * *

ת.ז. המציע: _____ חתימה: _____

נספח א' – הוראות כלליות להגשת הצעות

התחרות הינה רעיונית בלבד, תקציב הביצוע / עלות הפרטים המתוכננים הינו להחלטת המתחרים. מיקום הפרקלט הוא ברחוב עירוני בסביבה של עירוב שימושים (מגורים, מסחר, משרדים וכו').

הפרוגרמה והנחיות התכנון הן כדלקמן:

1. ההצעה צריכה להיות מתוכננת בהתאם לפרמטרים הבאים:
 - 1.1. שטח הפרקלט יהיה בצורת מלבן שצלעותיו הן באורך 12 מ' על 2 מ'.
 - 1.2. הפרקלט מיועד לפעילות בשעות היום והערב.
 - 1.3. כפי שמופיע למעלה, סביבת התכנון תהיה רחוב עירוני כלשהו באזור של עירוב שימושים (מגורים, מסחר, משרדים וכו').
 - 1.4. להלן תרשים עקרוני לצורת וסביבת הפרקלט:

מדרכה – רוחב לפי החלטת המתחרים

רצועת חניות ברוחב 2 מ' מתוך 12 מ' יוסב לפרק-לט

מסעה

- 1.5. השימושים המיועדים לפרק-לט עליהם יש לתת מענה בתכנון מערכת ריהוט החוץ הם:
 - 1.5.1. ישיבה למטרות פנאי / עבודה.
 - 1.5.2. הצללה.
 - 1.5.3. בית גידול לעצי רחוב.
 - 1.5.4. ערוגות תועלת ונוי.
2. הצעה להשתתפות בתחרות תוגש בכתב ותכיל את כלל החלקים הבאים:
 - 2.1. גיליון מודפס ומודבק על קאפה – כמפורט להלן.
 - 2.2. מעטפה הצעה שתכלול את המסמכים המפורטים להלן, כשהם חתומים על ידי המציע:
 - 2.2.1. תקנון התחרות (לרבות נספח א' זה).
 - 2.2.2. מסמך "הדפסת בטון - עקרונות תכנון", המצורף לתקנון זה כנספח ב'.
 - 2.2.3. טופס השתתפות בתחרות פומבית לעיצוב רעיוני של מערכת ריהוט חוץ "פרק-לט", המצורף לתקנון זה כנספח ג'.
 - 2.2.4. מעטפה הפרטים האישיים – מעטפה אטומה שתכלול את פרטי הקשר של המציע (שם, ת.ז., מספר טלפון נייד, כתובת ודוא"ל). יש לציין את מספר תעודת הזהות של המציע על גבי מעטפת הפרטים האישיים.
 - 2.2.5. מסמך עקרונות תכנון של ההצעה המוגשת, בהתאם לתיאור המצורף לתקנון זה כנספח ד'.
 - 2.2.6. בתוך המעטפה יהיה גם דיסק און קי שעל גביו יופיע הגיליון, כהגדרתו להלן, בפורמט דיגיטלי.
 - 2.3. על כל מסמך המוגש במסגרת התחרות יש לרשום את מספר תעודת הזהות של המציע, בתחתית בצד שמאל. בפינה השמאלית תחתונה של כל גיליון יהיה שטח בגודל 5/5 ס"מ לרישום מס' ת.ז. של המציע. **המגישים במסלול הסטודנטים** ירשמו בפינה השמאלית התחתונה של הגיליון מעל השטח הריק הנ"ל את האות "ס" בגודל 30 מ"מ.
 - 2.4. אין להכניס לתוך המעטפה הסגורה חומרים / טפסים / מסמכים אחרים.
3. **הגיליון:**
 - על המתחרים להגיש הצעותיהם בהעתקות או צילומים בגודל גיליון אחיד 70/100 ס"מ, אופקי (landscape), שיודבק על קאפה. הגיליון יכלול:
 - 3.1. תכנית מבט על קני"מ 50:1.
 - 3.2. חתכים וחזיתות קני"מ 25:1.
 - 3.3. מבטים, פרספקטיבות, הדמיות תלת ממדיות, או צילומי מודלים, לפחות 3 הדמיות.
 - 3.4. פירוט מרכיבי "השפה האדריכלית המוצעת" לפרויקט.

(לעיל ולהלן "הגיליון").

ת.ז. המציע: _____ חתימה: _____

4. כל הכיתוב בשרטוטים יהיה בעברית או באנגלית, לבחירת המציע.
5. הכיתוב בתכניות יודפס, בכתב טכני ברור ובגודל אות מזערית של 3 מ"מ.
6. צבעים : ניתן להגיש שרטוטים עם שימוש בצבע.
7. אין לכתוב את שם מחבר התוכנית, פסבדונים, סיסמה, או כל סימן אחר שהוא על שום תכנית, שרטוט, גיליון, הסבר, מעטפה, תיק או חבילה, פרט לציון שם התחרות.
8. אין להגיש יותר מגיליון אחד בכל הצעה, ואין להגיש יותר מהצעה אחת.
9. ההגשה תהיה למשרדי חברת אקרשטיין (רחוב המדע 8, הרצליה), עד לתאריך האחרון המופיע בתקנון התחרות.

* * * *

נספח ב'

הדפסת בטון – עקרונות תכנון עבור תחרות אדריכלי נוף

1. מידות שכבה מודפסת – 12.5/40 מ"מ (תרשים א')
2. זווית אנכית מקסימלית אשר מאפשרת תמיכה בין שכבה לשכבה – 21.8° (תרשים ב')
3. רדיוס פינה מינימלי – 30 מ"מ (תרשים ג')
4. מרחק (ציר – ציר) בין משטחים/קווי חתך בחפיפה – 38 מ"מ (תרשים ד')
5. מידות אלמנט מקסימלי עבור התחרות – 1000/2000/2000 מ"מ (אורך/גובה/רוחב)
6. התכנון יעשה במ"מ
7. את המודלים ניתן לתכנן בכל תוכנת שרטוט נפוצה, אך מודל אשר ניתן להדפיסו צריך להיות בפורמט 3DM (Rhino)

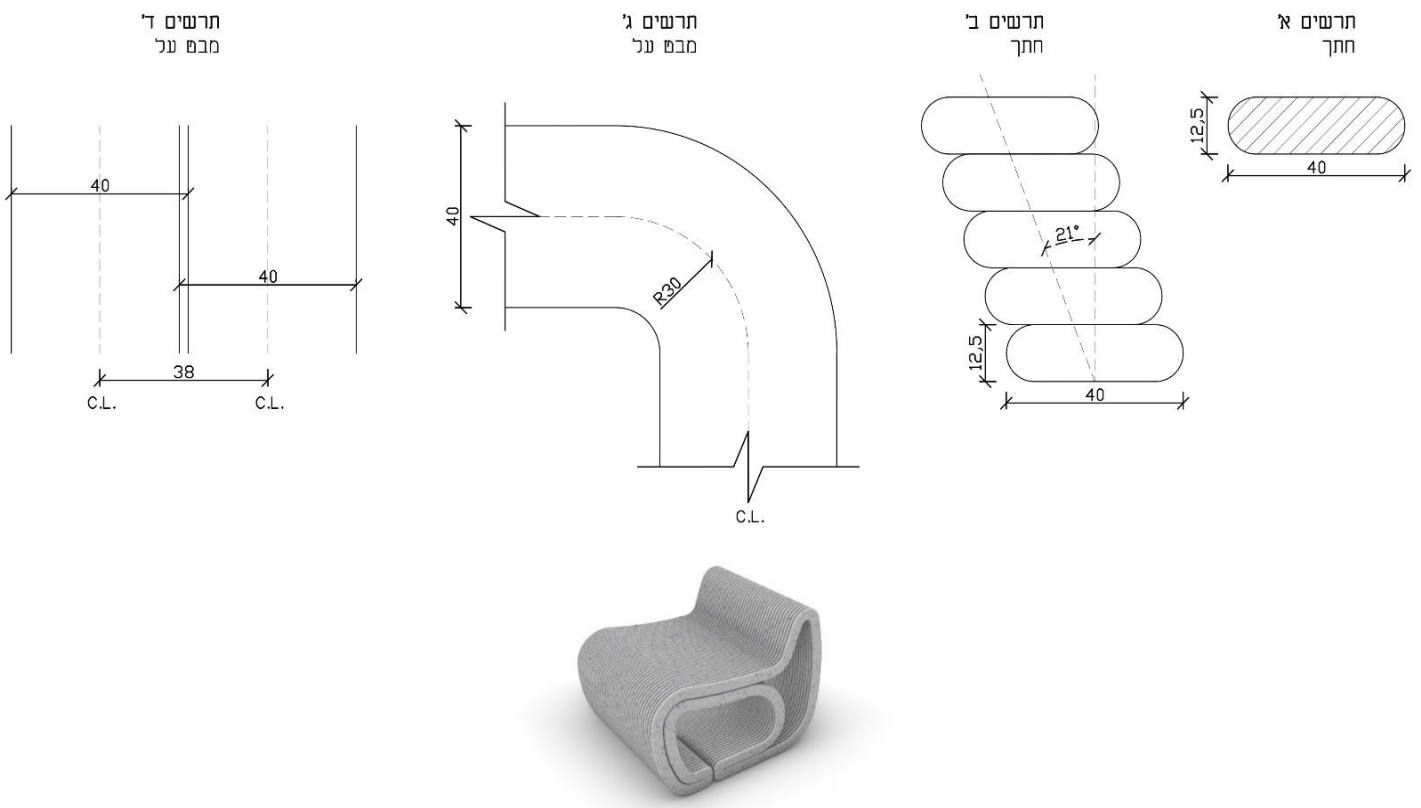

לשאלות והבהרות ניתן לפנות לאלעד ליפמן, אדר' נוף חברת אקרשטיין, פלא' 0542555470 או בדוא"ל:

Eladl@Ackerstein.co.il

הצהרה: קראתי את עקרונות התכנון ואני מאשר שהתכנון הסופי יעשה ע"פ עקרונות אלו

ת.ז. _____ חתימה _____

ת.ז. המציע: _____ חתימה: _____

הצהרת המשתתף

תעודת זהות של המגישים.....

הנני אדריכל/ית רשום/מה ורשוי/ה מס'..... בפנקס האדריכלים והמהנדסים, בעלת/ת..... שנות וותק במקצוע, בתוכם..... שנים כבעלים או שותף/פה של משרד עצמאי פעיל.

הנני סטודנט/ית לאדריכלות בשנת הלימודים ה-..... במוסד האקדמי.....

אני מצהיר/ה שקראתי, הבנתי והנני מקבל/ת את כל ההוראות והתנאים על פיהם מתנהלת תחרות זו. אני מסכים/מה לקבל את החלטת השופטים ועורכי התחרות כהחלטה סופית ללא עוררין.

ידוע לי, ואני מסכים/מה לכך, שכלל זכויות היוצרים בכל מסמך ו/או חומר ו/או הצעה שאגיש במסגרת התחרות יהיו שייכים לאקדמי/ת בלבד, כמפורט בתקנון התחרות, וכי כל פרסום שאהיה מעוניין/נת לבצע בקשר לחומרים כאמור שיוגשו על ידי לתחרות יהיה כפוף לתקנון התחרות ולאישורה מראש ובכתב של אקדמי/ת. אני מאשר/ת כי אין ולא יהיו לי כל טענה ו/או דרישה בעניין כלשהו הנוגע לתחרות כנגד עורכי התחרות, ולא אדרוש כל תשלום ו/או פיצוי ו/או סעד אחר כלשהו מעורכי התחרות ו/או ממי מטעמם בכל הנוגע לתחרות ו/או לזכויות הזוכים בתחרות ו/או בנוגע לזכויות הקניין רוחניות של אקדמי/ת בחומרים שיוגשו לה במסגרת התחרות ו/או בנוגע להחלטה בדבר זהות הזוכים.

אני מצהיר שהתכנון שהוגש הוא פרי עבודתי/נו המקורי וכי אני נושא ואשא בכל האחריות בקשר לטענות בעניין זה.

אני מצהיר/ה שאני רשאי/ת להשתתף בתחרות זו עפ"י הקריטריונים המוגדרים בתנאי התחרות.

אני מסכים/מה --- מסרב/ת לפרסם את שמי בכל תצוגה, פרסום של ההצעות שהוגשו במסגרת התחרות, לאחר גמר התחרות. **[יש להקיף בעיגול – בהתאם לבחירת המשתתף]**

ידוע לי שאין התחייבות של איגוד אדריכלי הנוף ו/או אקדמי/ת להחזיר לי את החומר שהוגש לתחרות לאחר סיום התחרות.

אני מוותר/ת בזאת מראש על כל טענה ו/או תביעה בגין ו/או בקשר עם שימוש של חברת אקדמי/ת ו/או איגוד אדריכלי הנוף באילו מחלקי הצעתי ו/או הצעתי כולה, אשר הוגשו במסגרת התחרות, לרבות תביעות כספיות ותביעות לזכויות יוצרים.

חתימה..... תאריך.....

ת.ז. המציע: _____ חתימה: _____

נספח ד' – מסמך עקרונות תכנון של ההצעה המוגשת

יש לתאר ע"ג הטופס המצ"ב את עקרונות התכנון, באופן תמציתי, ובהיר. אין לצרף דפים נוספים לטופס.

על מגישי ההצעות לתאר את ההצעה כדלקמן:

1. קונספט רעיוני של ההצעה.

2. תפיסה תכנונית.

3. התאמות להיבטים הטכניים של המדפסת תלת-מימד.